

Technische Daten

Dosiereinheit

DISPENSER

Dosiereinheit für die Bestückung
von Pelletkesseln

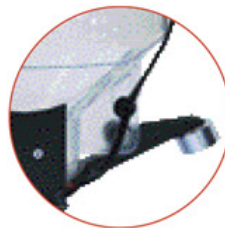

Dosiereinheit (transparent)

Art.Nr.: EN3400.10.01



Produktbeschreibung

Der ENVIRON Dosierzyklon ist sehr einfach zu Installieren, zudem ist er mit allen Vorratsbehältern kompatibel. Hochwertige Materialien garantieren eine sichere Installation und einen reibungslosen Betrieb. Durch die Verwendung eines hochfesten transparenten Kunststoffes ist eine einfache Kontrolle der Anlage möglich. Dank seiner geprüften Bauart ist eine hohe Anzahl an Arbeitszyklen garantiert. Zur einfachen und sicheren Installation ist dem Lieferumfang eine Schablone beigelegt. Zum Schutz der Systemkomponenten ist die Anlage durch einen speziellen Kontaktschalter in Kombination mit den ENVIRON Control Panel DRIVE geschützt.

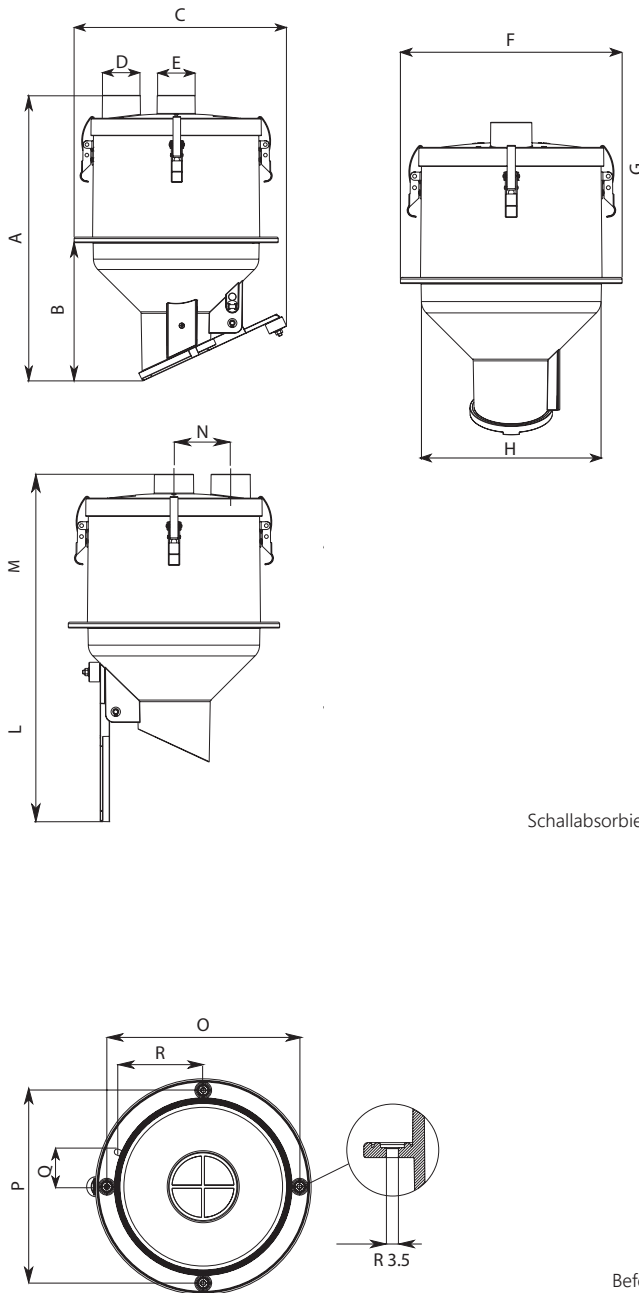

Draufsicht, Positionierschablone

Maße Dosierzyklon		
	Maßeinheit	EN3400.10.01
Gewicht	kg	1,650
Maß A	mm	381
Maß B	mm	184
Maß C	mm	281
Maß D	mm	50
Maß E	mm	50
Maß F	mm	270
Maß G	mm	151
Maß H	mm	221
Maß L	mm	248
Maß M	mm	197
Maß N	mm	73
Maß O	mm	241
Maß P	mm	241
Maß Q	mm	43
Maß R	mm	108
Max. Kapazität	l	5,2
Schutzgrad	IP	44

Schnittzeichnung Dosierzyklon

