

AUTOMATIC TRANSPORT

 ENVIRON

Technische Daten

Filtrationssystem ENVIRON

DUSTLESS

STAUBABSCHIEDER
FÜR EINZELROHRSYSTEME



Staubabscheider für Abluft

Art.Nr.: EN3400.10.05

CE

ganz24.de

saugsysteme.info

Produktbeschreibung

Dieses Filtersystem kann mit Brennstofftransportsystemen kombiniert werden, die mit einer nicht filternden Saugereinheit (LOADER1000) ausgestattet sind. Es ermöglicht die Filtration der aus der Saugereinheit ausgestoßenen Luft, indem der auf dem transportierten Brennstoff vorhandene Staub zurückgehalten wird. Es ermöglicht auch eine starke Reduzierung des Geräuschpegels. Es ist mit einem Einweg-Mikrofaserbeutel mit hohem Filtervermögen ausgestattet (Bild 1). Dieses Filtersystem kann sowohl im Innen- als auch im Außenbereich installiert werden: Es kann auf einer ebenen Fläche (horizontal) angeordnet oder mit der mitgelieferten Halterung an der Wand befestigt werden.

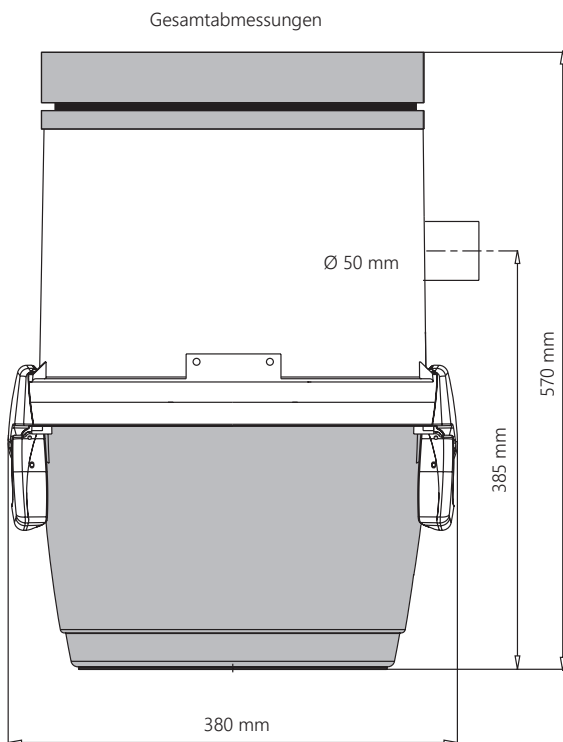

Ersatzteile		
	Packung Stück	Art. EN3400.10.05
Filterbeutel	5	1614.5

Abbildung 1



ANWENDUNGSBEISPIELE



Explosionszeichnung des Filtersystems

